

User Manual

Product Code: A-NUC92-M1B

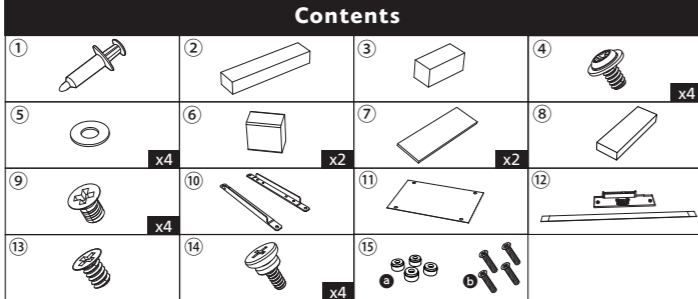

GB
 ① Thermal compound ②③ Thermal gap filler ④ Screws for motherboard (M3) ⑤ Washer
 ⑥ EMI gasket ⑦ Thermal gap filler (for M.2 SSD) ⑧ Thermal module (for M.2 SSD)
 ⑨ 2.5" HDD/SSD screws (M3) ⑩ 2.5" HDD/SSD mounting bracket ⑪ HDD protective film
 ⑫ SATA adapter cable ⑬ HDD mounting bracket screws ⑭ VESA mounting screws ⑮ Case feet kit

FR
 ① Composé thermique ②③ Pâte thermique ④ vis pour carte mère (M3) ⑤ Rondelle
 ⑥ Joint de blindage EMI ⑦ Pâte thermique (pour M.2 SSD) ⑧ module thermique (pour M.2 SSD)
 ⑨ Vis de disque dur / SSD 2.5" (M3) ⑩ Support de fixation de disque dur / SSD 2.5"
 ⑪ Film protecteur de disque dur ⑫ Câble adaptateur SATA ⑬ Vis du support de fixation de disque dur
 ⑭ Vis de fixation VESA ⑮ kit de pied de boîtier

DE
 ① Wärmeleitpaste ②③ Thermaler Lückenfüller ④ Schrauben für das Motherboard (M3) ⑤ scheiben
 ⑥ EMI-Dichtung ⑦ Thermaler Lückenfüller (für M.2 SSD) ⑧ Thermo-Modul (für M.2 SSD)
 ⑨ 2.5" HDD/SSD Schrauben (M3) ⑩ 2.5" HDD/SSD-Befestigungsbügel ⑪ HDD-Schutzfilm
 ⑫ SATA-Adapterkabel ⑬ Schrauben für den HDD-Befestigungsbügel ⑭ VESA-Montageschrauben
 ⑮ Gehäusefüße Zubehör

PT
 ① Pasta térmica ②③ Película térmica ④ parafusos para placa-mãe (M3) ⑤ discos
 ⑥ Arruela ⑦ Junta EMI ⑧ Película térmica (para M.2 SSD) ⑨ módulo térmico (para M.2 SSD)
 ⑩ Parafusos para HD e SSD (M3) ⑪ suporte de fixação para HD e SSD ⑫ película protetora para o HD
 ⑬ Cabo adaptador SATA ⑭ parafusos de fixação do HD ⑮ parafusos para instalação no suporte VESA
 ⑯ Kit de fixação do gabinete

ES
 ① Compuesto térmico ②③ Relleno térmico ④ tornillos para la placa base (M3) ⑤ Arandela
 ⑥ Junta EMI ⑦ Relleno térmico (para M.2 SSD) ⑧ módulo térmico (para M.2 SSD)
 ⑨ tornillos para HDD/SSD de 2.5" (M3) ⑩ Soporte de montaje para HDD/SSD de 2.5"
 ⑪ Película protectora para HDD ⑫ Cable adaptador SATA ⑬ tornillos del soporte de HDD
 ⑭ Tornillos de montaje VESA ⑮ kit de pies de la carcasa

RU
 ① Термомашина ②③ Термозаполнитель зазоров ④ Винты для материнской платы (M3)
 ⑤ Шайба ⑥ ЭМИ-протектор ⑦ Термозаполнитель зазоров (для M.2 SSD)
 ⑧ Термомодуль (для M.2 SSD) ⑨ Винты (M3) для дисков 2.5" HDD/SSD
 ⑩ Монтажный кронштейн для дисков 2.5" HDD/SSD
 ⑪ Защитная пленка для HDD ⑫ Переходной кабель SATA
 ⑬ Винты Монтажный кронштейн для дисков HDD ⑭ Винты крепления VESA
 ⑮ Набор ножек корпуса

CZ
 ① Tepelný složenka ②③ Tepelný výplň ④ Šrouby pro základní desku (M3) ⑤ Podložka
 ⑥ Těsnění EMI ⑦ Tepelný výplň (pro M.2 SSD) ⑧ Tepelný modul (pro M.2 SSD)
 ⑨ Šrouby pro 2.5" HDD/SSD (M3) ⑩ Uchytovací držák pro 2.5" HDD/SSD
 ⑪ Ochranný povlak HDD ⑫ Kabel adaptéru SATA ⑬ Šrouby pro Upevňovací držák pro HDD
 ⑭ Upevňovací šrouby VESA ⑮ Sada podpěr krabice

PL
 ① Środek termoprzewodzący ②③ Termiczne wypełnienie ④ Śruby do mocowania do płyty głównej (M3)
 ⑤ Podkładka ⑥ Uszczelnka EMI ⑦ Termiczne wypełnienie (do M.2 SSD) ⑧ Moduł termiczny (do M.2 SSD)
 ⑨ Śruby do dysku HDD/SSD 2.5" (M3) ⑩ Uchwyty montażowe dysku HDD/SSD 2.5"
 ⑪ Folie ochronne HDD ⑫ Kabel adaptera SATA ⑬ Śruby wspornika montażowego dysku twardego
 ⑭ Śruby do uchwytu VESA ⑮ Sada podpór krabicy

JP
 ① 熱伝導性コンパウンド ②③ サーマルギャップフィラー ④ マザーボード用ねじ (M3)
 ⑤ フッシャー ⑥ EMIシールドガスケット ⑦ サーマルギャップフィラー (M.2 SSD 用)
 ⑧ サーマルモジュール (M.2 SSD 用) ⑨ 2.5" HDD/SSD 用ネジ (M3)
 ⑩ 2.5" HDD/SSD 取付ブラケット ⑪ HDD 保護フィルム ⑫ アダプターケーブル
 ⑬ HDD 取付ブラケット用ネジ ⑭ VESA 取付用ネジ ⑮ ケース脚

CN-S
 ① 导热膏 ②③ 导热填充胶块 ④ 主板螺丝 (M3) ⑤ 垫片 ⑥ 电磁屏蔽垫片
 ⑦ 导热填充胶块 (M.2 SSD 用) ⑧ 散热模块 (M.2 SSD 用) ⑨ 2.5" HDD/SSD 螺丝 (M3)
 ⑩ 2.5" HDD/SSD 安装架 ⑪ 硬盘保护胶片 ⑫ SATA 适配配电缆 ⑬ 硬盘安装架螺丝
 ⑭ VESA 安装螺丝 ⑮ 机箱脚座组

CN-T
 ① 导热膏 ②③ 导热填充胶块 ④ 主板螺丝 (M3) ⑤ 垫片 ⑥ 电磁屏蔽垫片
 ⑦ 导热填充胶块 (M.2 SSD 用) ⑧ 散热模块 (M.2 SSD 用) ⑨ 2.5" HDD/SSD 螺丝 (M3)
 ⑩ 2.5" HDD/SSD 安装架 ⑪ 硬盘保护胶片 ⑫ SATA 适配器电缆 ⑬ 硬盘安装架螺丝
 ⑭ VESA 安装螺丝 ⑮ 机箱脚座组

GB
 Connect the case internal cable connectors to the corresponding motherboard headers.
NOTE: If the connectors are not apparent on the board consult your motherboard manual. Connecting the panel to the wrong headers may result in motherboard damage.

FR
 Branchez les connecteurs de câble internes du boîtier aux embases de carte mère correspondantes.
REMARQUE: Si les connecteurs ne sont pas apparents sur la carte, consultez le manuel de votre carte mère. Si vous connectez le panneau aux mauvaises embases cela risque d'endommager la carte mère.

DE
 Schließen Sie die Gehäuseinternen Kabel-Anschlüsse an die entsprechenden Motherboard-Anschlüsse.
HINWEIS: Wenn die Anschlüsse auf dem Motherboard nicht ersichtlich sind, schauen Sie bitte in ihren Motherboard-Handbuch nach. Ein Anschluss des Panels an die falschen Anschlüsse kann dazu führen, dass das Motherboard beschädigt wird.

PT
 Conecte os cabos internos do gabinete, nas entradas correspondentes da placa-mãe.
NOTA: No caso das entradas não estarem marcadas na placa-mãe, consulte o manual da mesma. Conectar os cabos numa entrada errada, pode danificar a placa-mãe.

ES
 Conecte los conectores de los cables del interior de la carcasa en los correspondientes cabezales de la placa base.
NOTA: Si los conectores no aparecen en la placa, consulte el manual de la placa base. La conexión del panel en los cabezales equivocados podría dañar la placa base.

RU
 Подключите разъемы внутренних кабелей корпуса к соответствующим разъемам материнской платы.
ПРИМЕЧАНИЕ: Если вы не видите этих разъемов на плате, обратитесь к руководству пользователя системной платы. Подключение панели к неверным разъемам может привести к повреждению системной платы.

CZ
 Připojte konektory vnitřního kabelu skříň ke odpovídajícím konektorům základní desky.
POZNÁMKA: Pokud nejsou konektory na desce patrné, prostudujte si příručku k obsluze základní desky. Připojení této panelu k nesprávným konektorům může způsobit poškození základní desky.

PL
 Podłączyć złącza kabla wewnętrznego obudowy do odpowiednich złączy płyty głównej.
UWAGA: jeśli złącza nie są widoczne na płycie, należy zapoznać się z instrukcją obsługi płyty głównej. Podłączenie tego panelu do niewłaściwych złączy może spowodować uszkodzenie płyty głównej.

JP
 ご使用になるマザーボードのマニュアルを参照しケースの各コネクタケーブルを接続します。
 注: 間違えてマザーボードに接続するとマザーボードに損傷を与える恐れがあります。必ず、ご使用になるマザーボードのマニュアルをご確認ください。

CN-S
 根据图示说明,将机箱线材插在相对应的端子上。
注意: 如果在主板上没看到相对应的端子,请参考主板之使用说明。如果线材接错,有可能造成主板损坏。

CN-T
 根据图示说明,将机箱线材插在相对应的端子上。
注意: 如果在主板上没看到相对应的端子,请参考主板之使用说明。如果线材接错,有可能造成主板损坏。

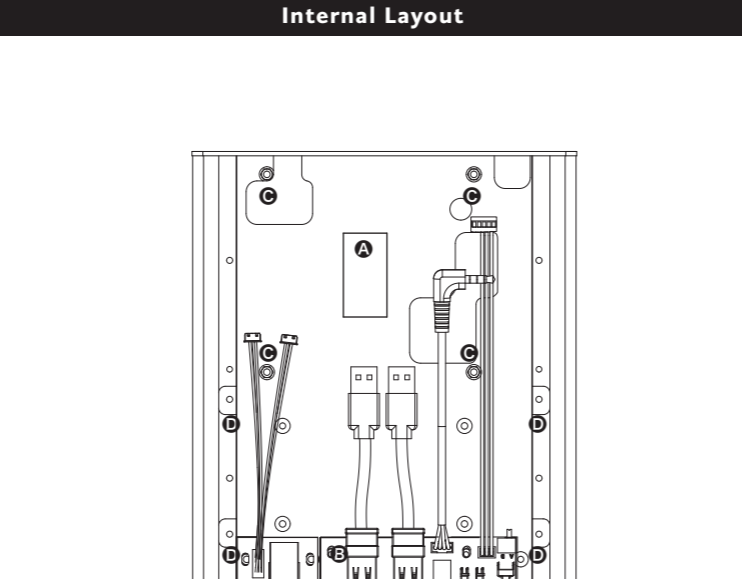

A Aluminium heatsink for heat transfer
B Front panel PCB
C M/B mounting standoffs
D 2.5" HDD / SSD mounting holes

Front Panel Chassis PCB Setting

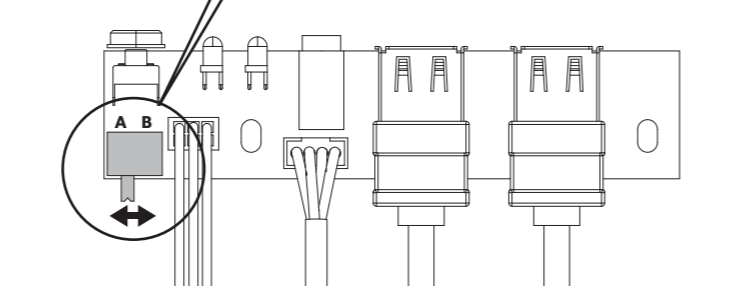
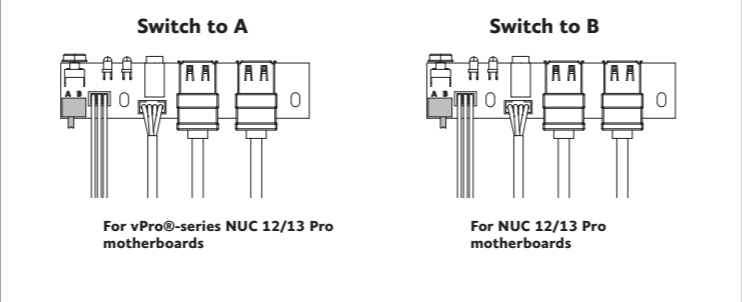

Internal Cable Connectors

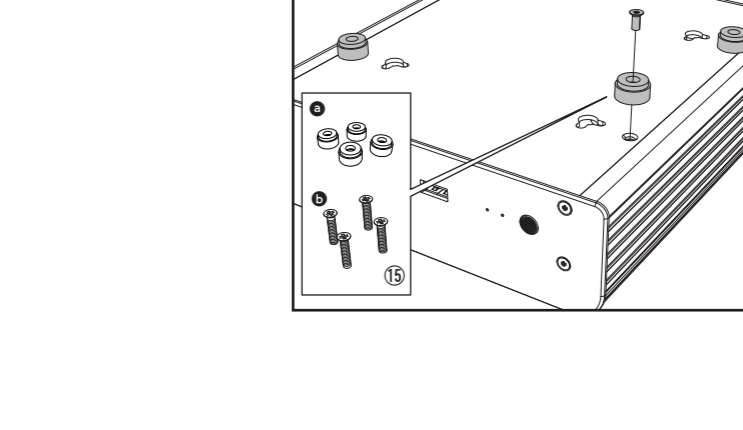
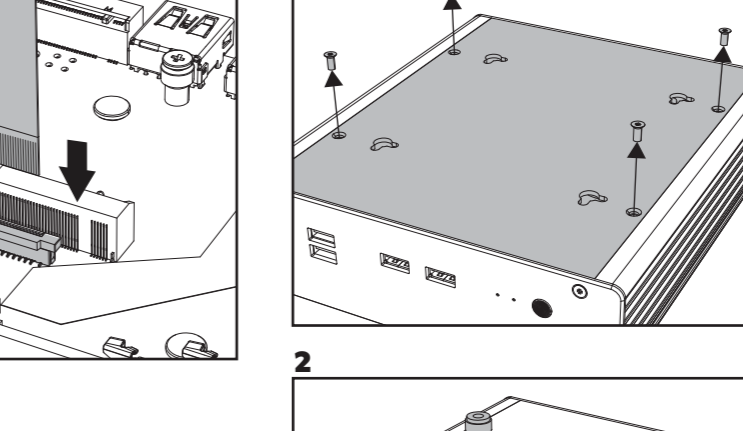
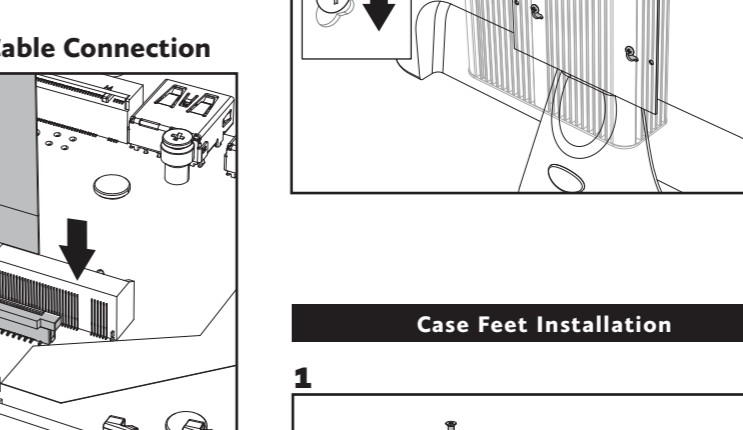
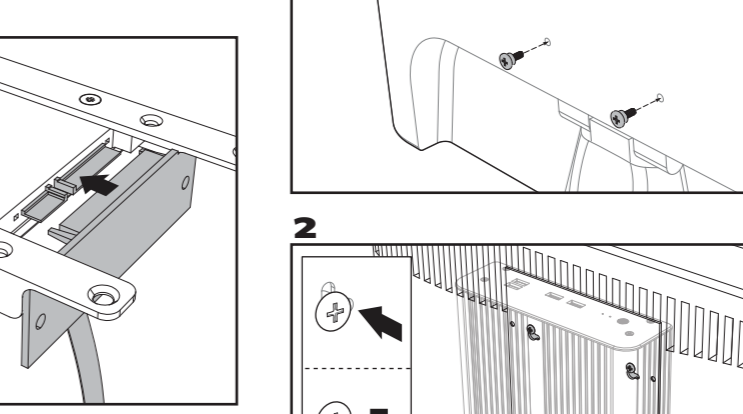
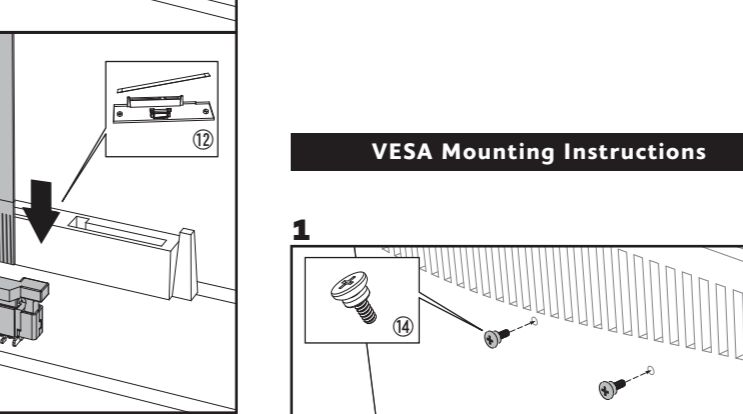
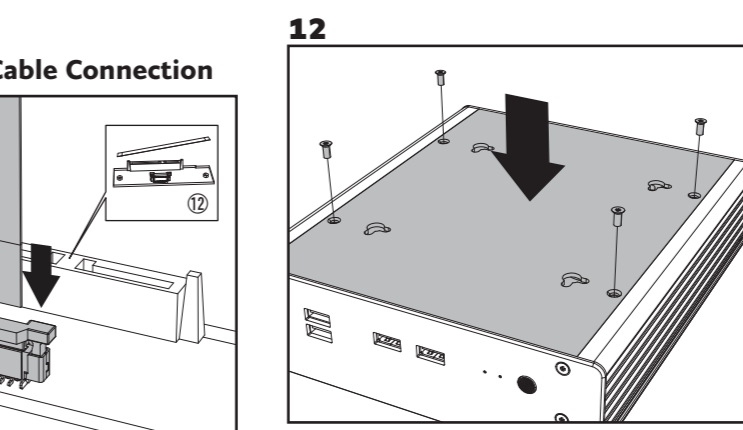
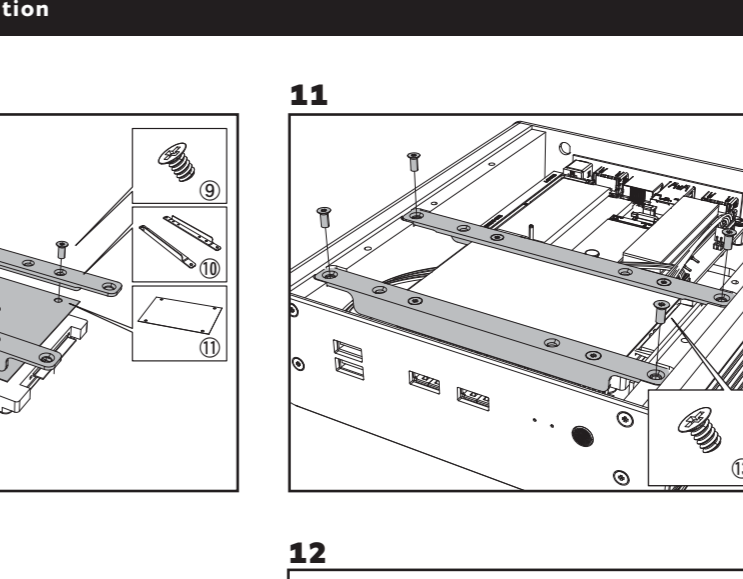
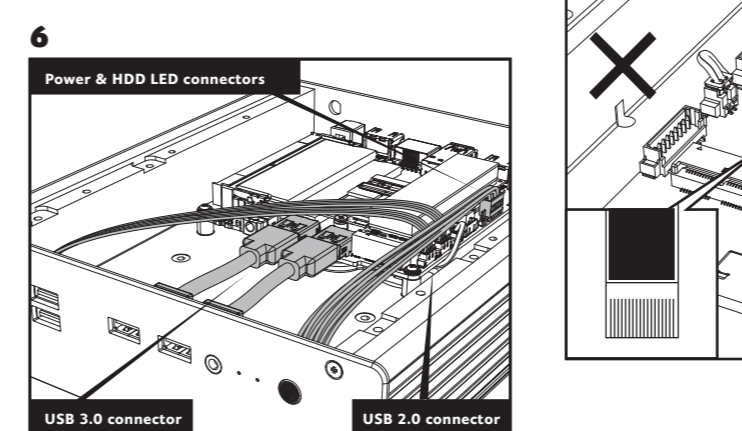
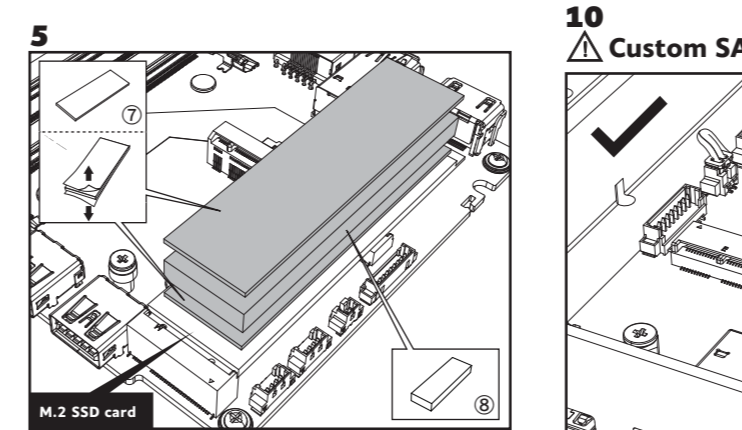
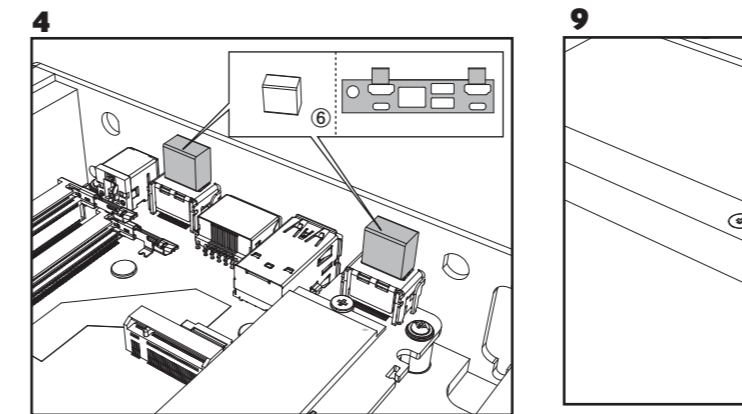
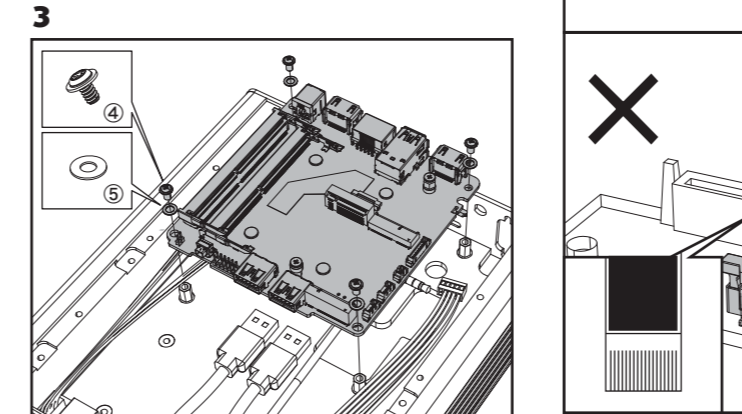
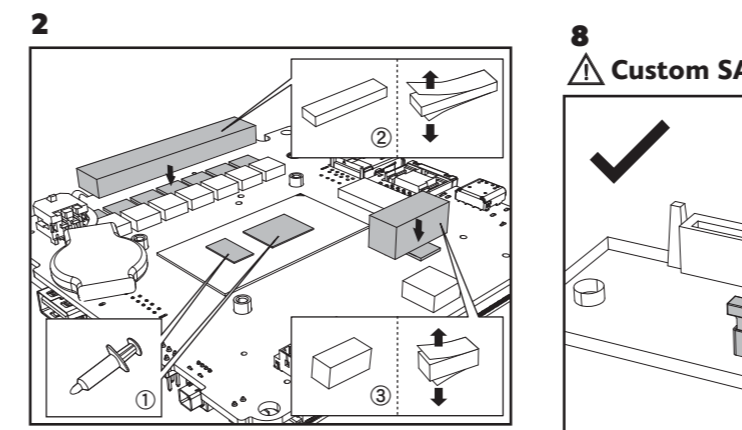
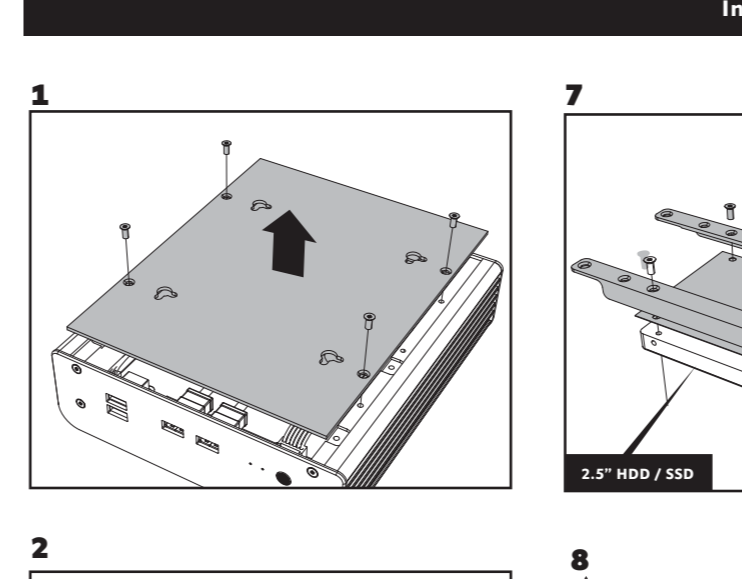
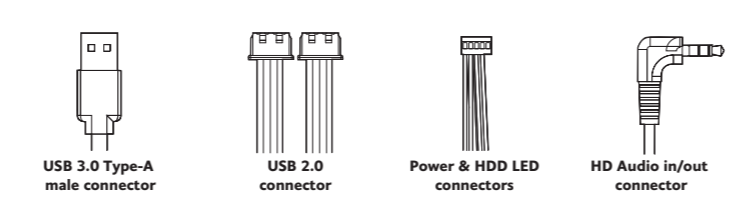

VESA Mounting Instructions

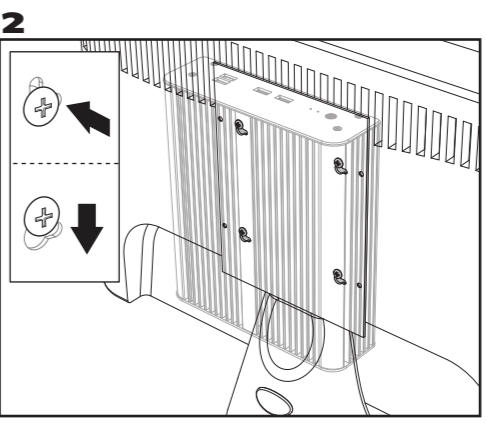
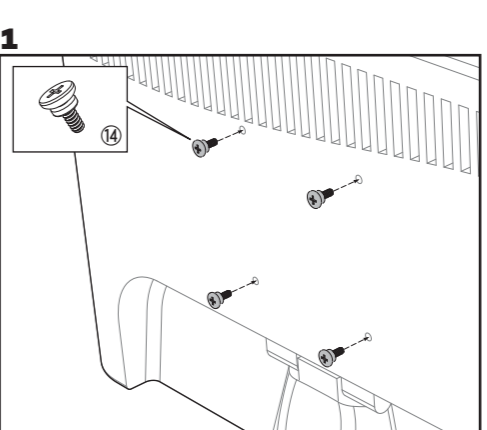

Case Feet Installation

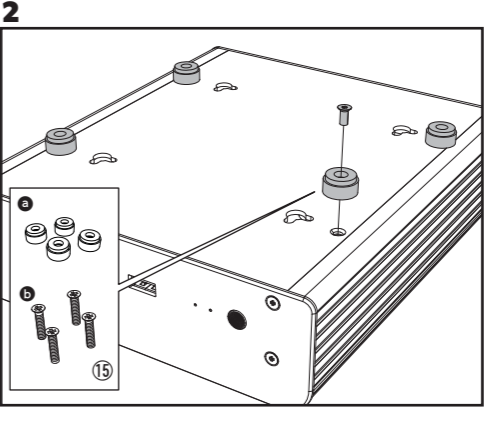
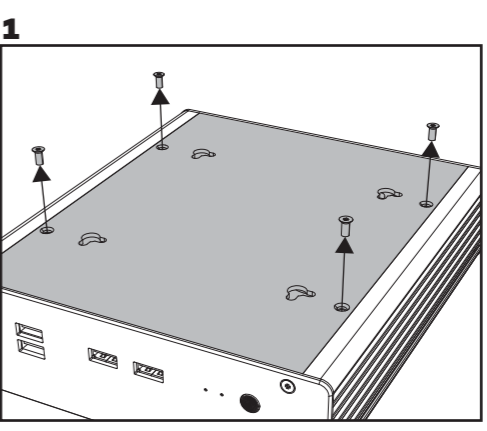

GB
CAUTION
 Electrostatic discharge (ESD) can damage system components. If an ESD-controlled workstation is not available, wear an antistatic wrist strap or touch an earthed surface before handling any PC components.
WARNING
 Please be careful when unpacking and setting up this product as metal edges can cause injury if not handled with care. Keep away from children.

FR
ATTENTION
 Une décharge électrostatique (ESD) risque d'endommager les composants du système. Si vous ne disposez pas d'une station de travail avec protection contre l'ESD, portez un bracelet antistatique ou touchez une surface reliée à la terre avant de manipuler les composants de l'ordinateur.
AVERTISSEMENT
 Faites attention lors du déballage et de l'installation de ce produit car il comporte des coins métalliques coupants qui risquent de vous blesser s'ils ne sont pas manipulés avec soin. Garder loin des enfants.

DE
Vorsicht
 Elektrostatische Entladungen (ESD – Electrostatic discharge) können Systemkomponenten beschädigen. Sollte ein ESD-geschützter Arbeitsplatz nicht vorhanden sein, tragen Sie ein antistatisches Armband oder berühren Sie eine geerdete Oberfläche bevor Sie mit den Arbeiten am Computer beginnen.
Warnung
 Seien Sie vorsichtig beim Auspacken und beim Aufbau dieses Produktes. Scharfe Metallkanten könnten Verletzungen hervorrufen wenn ohne die nötige Vorsicht vorgegangen wird. Von Kindern fernhalten.

ES
CUIDADO
 Descargas electrostáticas (ESD) pueden dañar los componentes de su sistema. Si no puede disponer de una estación de trabajo libre de electrostática, use una muñequera antistática o toque una superficie que haga tierra antes de manipular los componentes del ordenador.
PELIGRO
 Por favor sea cuidadoso cuando desempaquete y ensamble este producto. Los filos de metal pueden causarles cortes o heridas si no son manipulados adecuadamente. Alejate de los niños.

PT
CUIDADO
 Descargas Electrostáticas (ESD) podem danificar componentes do PC. Caso não tenha uma bancada específica disponível, utilize uma pulseira anti-estática ou toque uma superfície aterrada antes de manusear qualquer componente.
ATENÇÃO
 Por favor tenha cuidado ao desembalar e montar este produto, as extremidades de metal podem machucar, caso o mesmo não seja manuseado com cuidado. Mantenha fora do alcance das crianças.

RU
ОСТОРОЖНО
 Электростатический разряд (ЭСР) может повредить компоненты системы. Если рабочее место с защитой от ЭСР отсутствует, рекомендуется при работе с компьютерными компонентами надевать антистатический браслет или обеспечить контакт тела с заземленной поверхностью.
ОПАСНО
 Соблюдайте осторожность при распаковке и монтаже этого изделия так как острые края металлических частей могут стать причиной физической травмы. Не подпускайте к изделию детей.

CZ
POZOR
 Elektřstatický výboj (ESD) může poškodit součásti systému. Pokud není k dispozici pracovní stanice s kontrolou před ESD, použijte antistatický řemínek na zápěstí nebo se před manipulací s jakýmkoli součástmi počítače dotkněte uzemněného povrchu.
VAROVÁNÍ
 Při vybalování a nastavování tohoto výrobku dávajte pozor, pretože kovové okraje môžu pri neopatrném zachzení spôsobit poranění. Udržujte mimo dosah dětí.

PL
PRZESTROGA
 Wyładowanie elektrostatyczne (ESD) może uszkodzić podzespoły systemu. Jeśli stacja robocza przystosowana do pracy z wyładowaniami elektrostatycznymi nie jest dostępna, należy założyć antystatyczny pasek na nadgarstek lub dotknąć uzemnionej powierzchni przed przystąpieniem do obsługi jakichkolwiek podzespołów komputera.
OSTRZEŻENIE
 Należy zachować ostrożność podczas rozpakowywania i ustawiania tego produktu, ponieważ metalowe krawędzie mogą spowodować obrażenia, jeśli nie są obsługiwane z zachowaniem należytej uwagi. Trzymać z dala od dzieci.

JP
注意
 静電放電 (ESD) は電子部品・機器に損傷を与えることがあります。本製品の取付け作業を行う前に、必ず静電気除去作業を行ってください。静電気防止袋もしくは静電気防止用ストラップを着用して、取付け作業を行ってください。
警告
 金属の角 (エッジ) 部分でケガをする恐れがありますので、本製品を開箱後、セットアップする際には、くれぐれ也十分ご注意ください。子どもの手の届かない所において下さい。

CN-S
注意
 静电放电(ESD)可能会损坏系统元件。请使用低ESD工作站。若无法取得此类工作站,请先穿戴防静电腕带或接触地表面,再拿取任何电脑组件。
警告
 开箱及安装中请小心取用,避免被金属边缘割伤。远离孩童。

CN-T
注意
 静电放电(ESD)可能会损坏系统元件。请使用低ESD工作站。若无法取得此類工作站,请先穿戴防静电腕带或接触地表面,再拿取任何電腦组件。
警告
 開箱及安裝中請小心取用,避免被金屬邊緣割傷。遠離孩童。